

Dimplex SmartRad Fan Convector
Model: SRX80, SRX120, SRX140 & SRX180

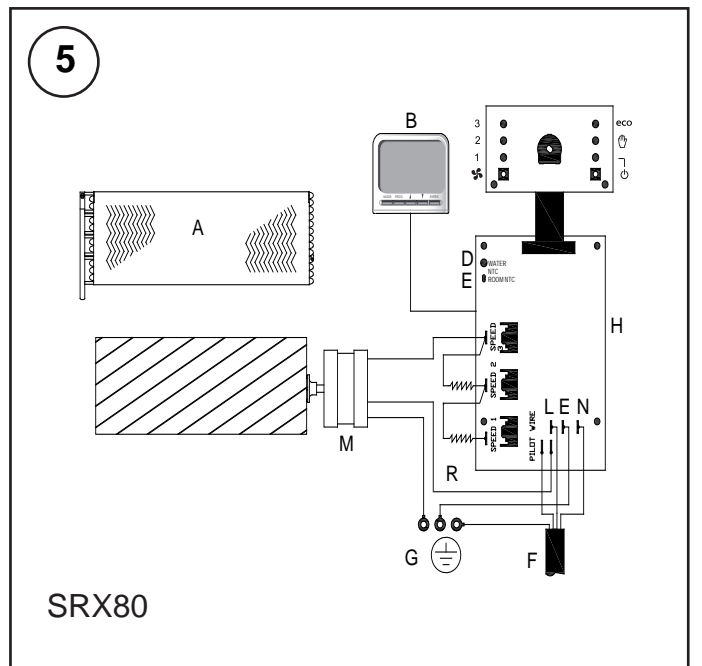

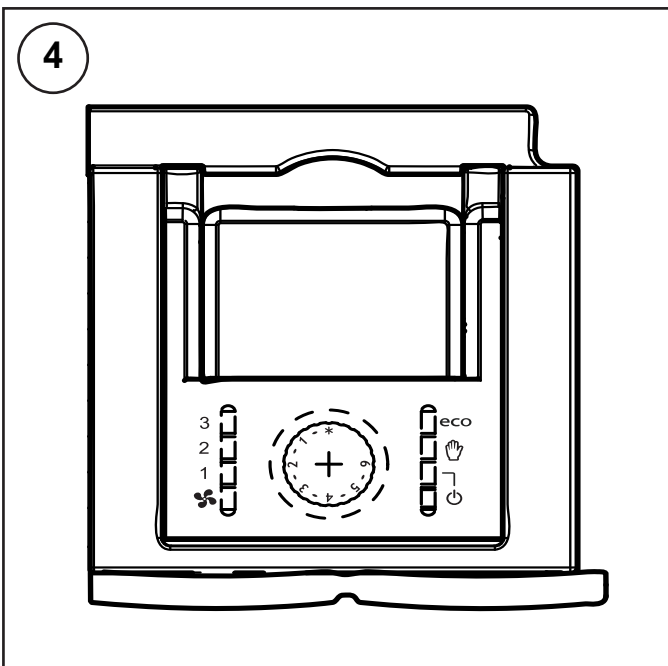

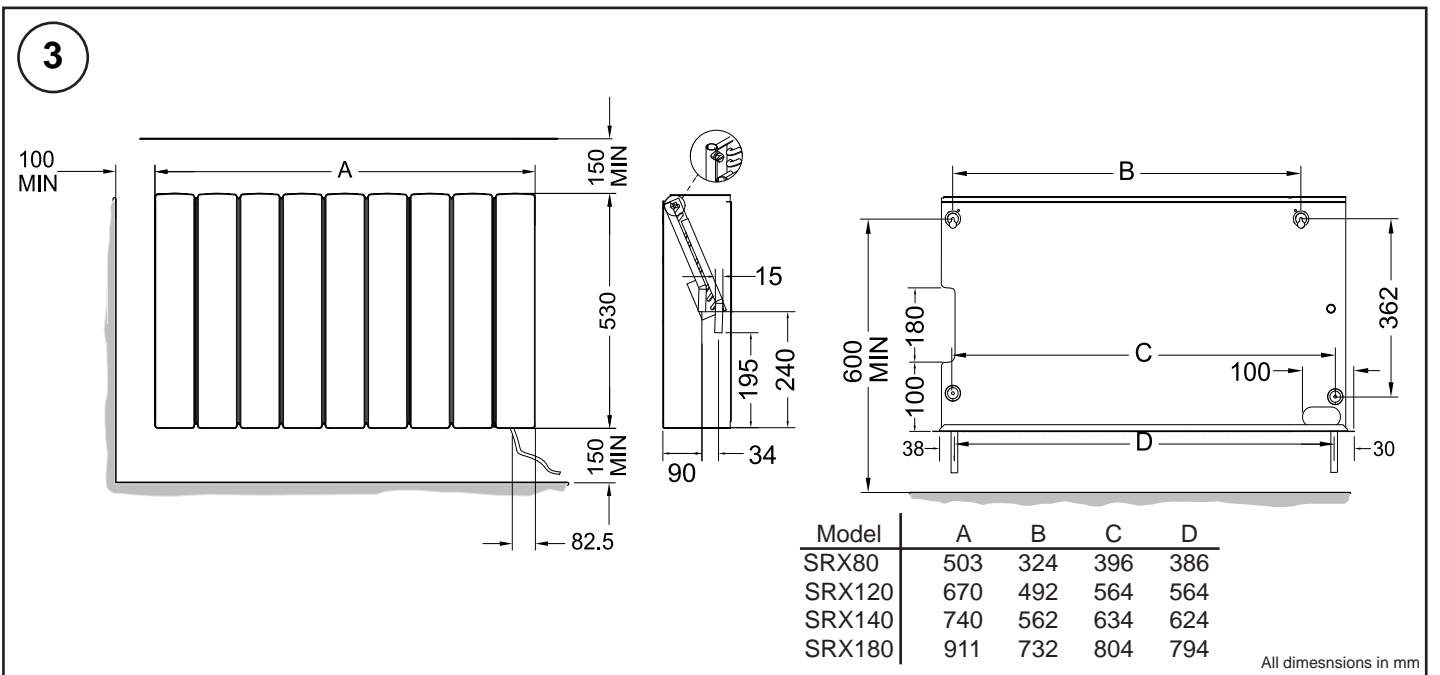

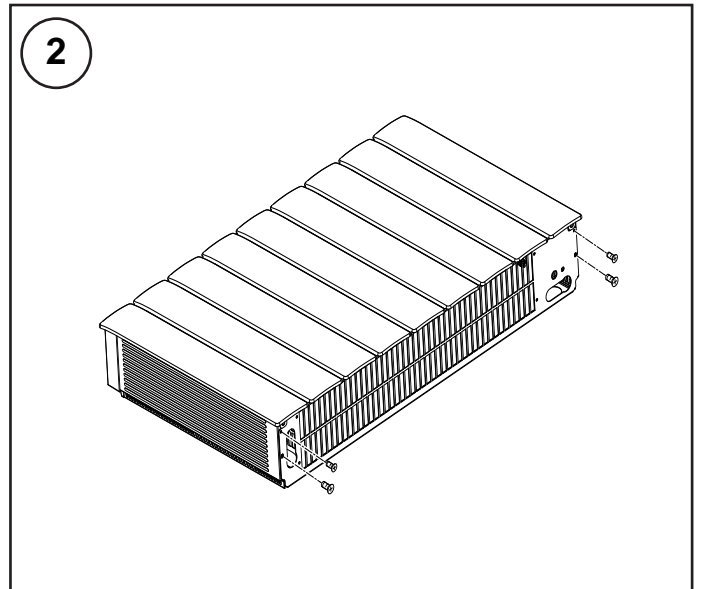
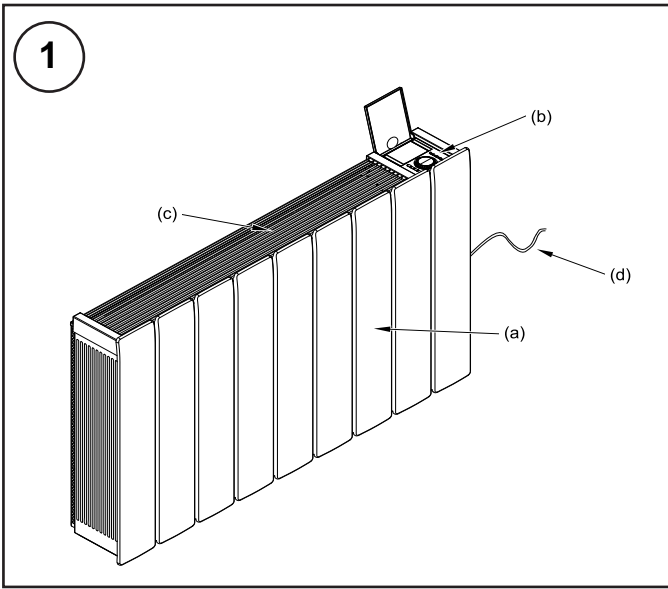
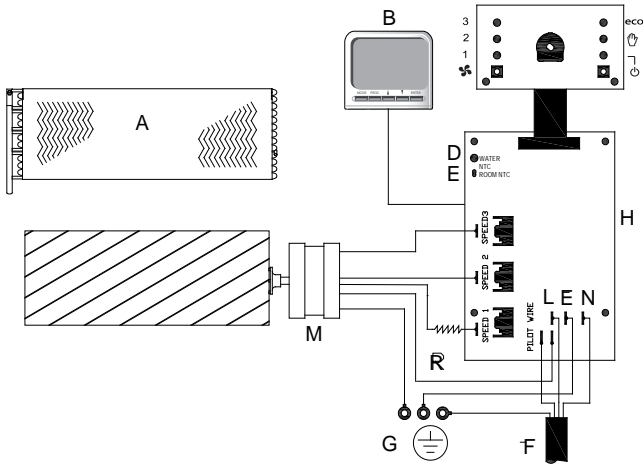

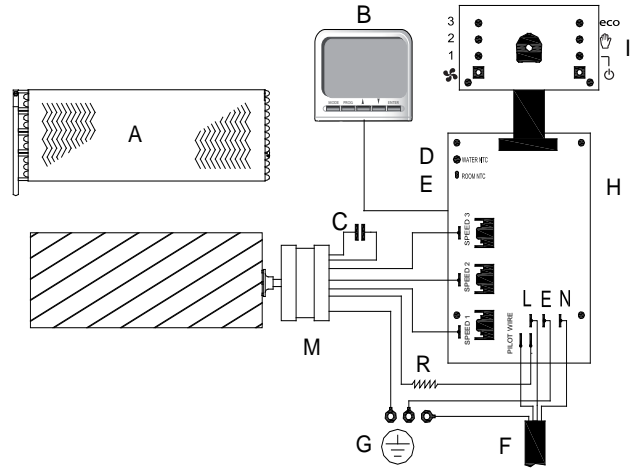
SRX120 & SRX140



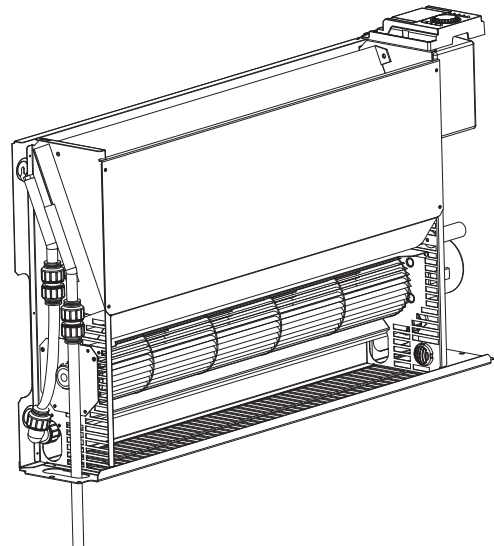
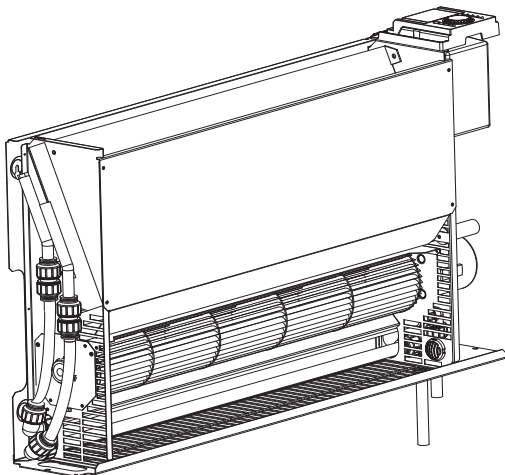
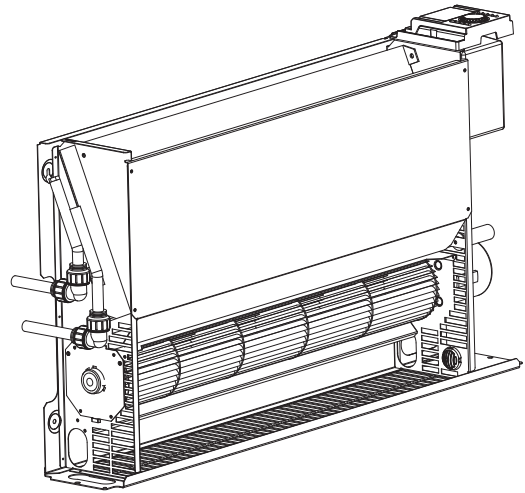
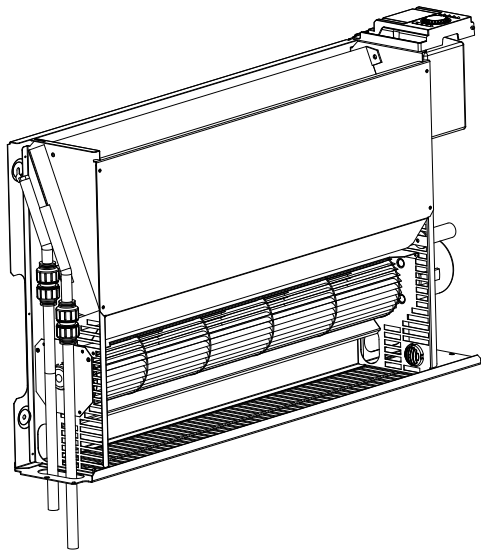

SRX180

6









| |  | 35°C | 45°C | 55°C | 65°C |
|-------------|---|------|------|------|------|
| SRX180 | 3 | 1631 | 2734 | 3844 | 4959 |
| | 2 | 1079 | 1803 | 2530 | 3260 |
| | 1 | 641 | 1069 | 1499 | 1929 |
| SRX140 | 3 | 1299 | 2177 | 3061 | 3951 |
| | 2 | 838 | 1403 | 1968 | 2536 |
| | 1 | 493 | 823 | 1154 | 1484 |
| SRX120 | 3 | 1120 | 1878 | 2641 | 3408 |
| | 2 | 719 | 1201 | 1686 | 2172 |
| | 1 | 415 | 693 | 971 | 1249 |
| SRX80 | 3 | 759 | 1273 | 1790 | 2050 |
| | 2 | 479 | 801 | 1124 | 1448 |
| | 1 | 251 | 419 | 588 | 756 |
| Q = 450 l/h | | | | | |

| |  | 35°C | 45°C | 55°C | 65°C |
|-------------|---|------|------|------|------|
| SRX180 | 3 | 1480 | 2502 | 3520 | 4546 |
| | 2 | 1020 | 1713 | 2406 | 3102 |
| | 1 | 625 | 1044 | 1464 | 1885 |
| SRX140 | 3 | 1199 | 2024 | 2850 | 3682 |
| | 2 | 802 | 1346 | 1892 | 2439 |
| | 1 | 484 | 808 | 1133 | 1459 |
| SRX120 | 3 | 1044 | 1760 | 2479 | 3202 |
| | 2 | 691 | 1160 | 1629 | 2100 |
| | 1 | 408 | 683 | 957 | 1231 |
| SRX80 | 3 | 719 | 1210 | 1705 | 2203 |
| | 2 | 465 | 780 | 1095 | 1412 |
| | 1 | 249 | 416 | 582 | 749 |
| Q = 300 l/h | | | | | |

| |  | 35°C | 45°C | 55°C | 65°C |
|-------------|---|------|------|------|------|
| SRX180 | 3 | 1059 | 1832 | 2648 | 3498 |
| | 2 | 820 | 1408 | 2021 | 2655 |
| | 1 | 558 | 948 | 1346 | 1750 |
| SRX140 | 3 | 900 | 1558 | 2256 | 2984 |
| | 2 | 671 | 1151 | 1651 | 2167 |
| | 1 | 442 | 749 | 1063 | 1378 |
| SRX120 | 3 | 806 | 1394 | 2016 | 2668 |
| | 2 | 591 | 1010 | 1447 | 1894 |
| | 1 | 379 | 641 | 907 | 1174 |
| SRX80 | 3 | 587 | 1012 | 1460 | 1926 |
| | 2 | 413 | 704 | 1005 | 1309 |
| | 1 | 237 | 399 | 564 | 728 |
| Q = 150 l/h | | | | | |

| |  | 35°C | 45°C | 55°C | 65°C |
|-------------|---|------|------|------|------|
| SRX180 | 3 | 852 | 1431 | 2020 | 2559 |
| | 2 | 695 | 1167 | 1647 | 2109 |
| | 1 | 506 | 848 | 1175 | 1542 |
| SRX140 | 3 | 752 | 1269 | 1798 | 2263 |
| | 2 | 591 | 995 | 1355 | 1793 |
| | 1 | 411 | 691 | 955 | 1251 |
| SRX120 | 3 | 689 | 1164 | 1557 | 2070 |
| | 2 | 530 | 894 | 1215 | 1606 |
| | 1 | 357 | 599 | 828 | 1083 |
| SRX80 | 3 | 530 | 902 | 1190 | 1580 |
| | 2 | 387 | 655 | 884 | 1163 |
| | 1 | 231 | 387 | 534 | 694 |
| Q = 100 l/h | | | | | |

| |  | 35°C | 45°C | 55°C | 65°C |
|------------|---|------|------|------|------|
| SRX180 | 3 | 551 | 918 | 1284 | 1649 |
| | 2 | 487 | 812 | 1136 | 1460 |
| | 1 | 394 | 657 | 920 | 1183 |
| SRX140 | 3 | 511 | 852 | 1193 | 1535 |
| | 2 | 436 | 728 | 1020 | 1313 |
| | 1 | 338 | 564 | 791 | 1019 |
| SRX120 | 3 | 480 | 802 | 1124 | 1446 |
| | 2 | 402 | 672 | 943 | 1215 |
| | 1 | 302 | 504 | 707 | 912 |
| SRX80 | 3 | 392 | 655 | 921 | 1191 |
| | 2 | 312 | 522 | 734 | 950 |
| | 1 | 207 | 345 | 486 | 627 |
| Q = 50 l/h | | | | | |

| |  | 35/30°C | 45/40°C | 55/47°C | 65/50°C |
|--------|---|--|---|---|---|
| SRX180 | 3 | 1495 | 2856 | 3925 | 4628 |
| | 2 | 893 | 1760 | 2424 | 2879 |
| | 1 | 522 | 1008 | 1395 | 1636 |
| SRX140 | 3 | 1078 | 2172 | 2982 | 3492 |
| | 2 | 631 | 1329 | 1828 | 2154 |
| | 1 | 344 | 752 | 1039 | 1176 |
| SRX120 | 3 | 870 | 1826 | 2506 | 2924 |
| | 2 | 561 | 1119 | 1541 | 1770 |
| | 1 | 331 | 621 | 856 | 1017 |
| SRX80 | 3 | 573 | 1165 | 1595 | 1777 |
| | 2 | 358 | 695 | 956 | 1137 |
| | 1 | 201 | 375 | 516 | 607 |
| Q | |  |  |  |  |

| | |
|----------|----|
| UK | 1 |
| DE | 4 |
| FR | 7 |
| NL | 10 |

Important Safety Advice

DO NOT COVER OR OBSTRUCT the air inlet or outlet grille.

IMPORTANT – Disconnect from the mains supply before carrying out maintenance work.

THIS APPLIANCE MUST BE EARTHED

This heater must not be located immediately above or below a fixed socket outlet or connection box.

Keep combustible materials such as drapes and other furnishings clear from the front, sides and rear of the heater.

DO NOT use this heater in the immediate surrounding of a bath, a shower or a swimming pool.

DO NOT use this heater in areas where excessive dust exists.

This appliance is not intended for use by children or other persons without assistance or supervision if their physical, sensory or mental capabilities prevent them from using it safely. Children should be supervised to ensure that they do not play with the appliance.



The heater carries the Warning symbol indicating that it must not be covered.

The instruction leaflet belongs to the appliance and must be kept in a safe place. If changing owners, the leaflet must be surrendered to the new owner.

IMPORTANT – If the mains lead of this appliance is damaged, it must be replaced by the manufacturer or its service agent or a similarly qualified person in order to avoid a hazard.

Ensure proper manual handling procedures are observed at all times.

The SmartRad convector is an intelligent convector designed for use on central heating systems in homes and commercial environments. The convector is optimised to work with the Dimplex range of heat pumps and also works efficiently on standard oil or gas fired central heating systems.

Some of the appliance's features are highlighted in Fig.1.

- (a) Aesthetic Front Panel
- (b) Thermostat/ Fan selector Panel
- (c) Metal air outlet grille
- (d) 1m long cable

To ensure optimum performance consideration must be given to the size of fan convector and the heating system design. The following should be considered:

- These appliances have to be only used on closed circulation, two pipe central heating systems.
- Appliances should be correctly sized to match the heat loss requirements of the room. Kitchens, living areas etc, should be based on the medium setting, while bedrooms should be based on the low speed.

Installation Instructions.

Unpack the appliance.

Remove all packaging from the appliance. Remove the four fixing screws at the bottom of the appliance as shown in Fig. 2 to release the front cover. Put the front cover to one side to avoid damage during installation.

Wall mounting.

Using the Fig 3, mark off and drill four holes in a suitable solid wall. Insert the wall plugs (provided) into all the holes. Screw in the top two screws to almost full way. Hang the appliance on these top screws. Screw in the bottom two screws to secure. Tighten the top screws. For drywalls, use suitable wall plugs (not supplied) and repeat as above. The appliance should be securely mounted to the wall to minimise the possibility of noise transmission.

Water connection.

The heating system should be capable of supplying hot water to the appliance. Therefore the following should be noted

- The minimum pipe work should be 15mm
- Appliances are not suitable for use on microbore pipes
- Appliances are not suitable for use on one pipe systems.
- Where the appliance is fitted onto a system with other emitters, a separate circuit for the appliances should be considered to ensure an adequate water flow through it.
- Optimum performance of the appliance will require balancing of the whole system.

General

| |  | SRX180 | SRX140 | SRX120 | SRX80 |
|------------------------------------|---|-------------|-------------|-------------|-------------|
| Heat Output* (kW) | 2 | 1800 | 1400 | 1200 | 800 |
| Dimensions L x H x D (mm) | | 911x500x145 | 740x500x145 | 670x500x145 | 503x500x145 |
| Power Input (W) | 3 | 50-53 | 56-60 | 43-47 | 26-27 |
| | 2 | 33-35 | 36-40 | 29-32 | 19-20 |
| | 1 | 23-24 | 24-26 | 20-22 | 16-17 |
| Air Flow Rate (m ³ /hr) | 3 | 540 | 410 | 345 | 228 |
| | 2 | 300 | 225 | 190 | 125 |
| | 1 | 160 | 120 | 100 | 60 |
| Sound Level @ 1m dB(A) | 3 | 47 | 47 | 47 | 47 |
| | 2 | 38 | 38 | 38 | 38 |
| | 1 | 27 | 27 | 27 | 27 |
| Voltage (V) | | ~230-240 | ~230-240 | ~230-240 | ~230-240 |

* Rated Output at 45°C at medium fan setting.

When the appliance is mounted on the wall, water pipes from the central heating system can be connected as shown in Fig 6. The water pipes can be brought to the appliance via the floor or from the wall. The appliance is supplied with 15mm copper piping. If required balancing valves are required these can be placed onto the pipework close to the appliance. Ensure all water fittings are secure before filling the central heating system. Fill the central heating system and check for leaks. To aid commissioning the appliance is fitted with a bleed valve as shown in Fig 3. Open this valve to release any air in the system. Start the circulating pump and bleed again if necessary.

The appliance can also take pipes from a number of other routes, refer to Fig 6 for more details.

Maximum water supply conditions are 85°C and 10bar (1.0MPa).

Power supply connection

Before commencing the electrical connection, it is essential that the plumbing connections have been checked for leaks and that the appliance is dry.

WARNING: THIS APPLIANCE MUST BE EARTHED

This heater must be used on an AC~ supply only and the voltage marked on the heater must correspond with the supply voltage.

The installation of this appliance should be carried out by an electrician or competent person in strict accordance with the current IEE Wiring Regulations and relevant Building Regulations.

Before undertaking installation work, ensure the electricity supply is disconnected from any relevant wiring. The appliance is fitted with 1 meter of flexible cable 4 x 0.75mm² for electrical connection. The cable may be used to connect the heater to the fixed wiring of the premises through a suitable connection box. The supply circuit to the heater must incorporate a double pole isolating switch having a contact separation of at least 3mm.

See Fig. 5 for details on Wiring Diagram.

- A – Watercoil
- B – Timer Module (Optional)
- C – Capacitor (SRX180 Model only)
- D – Water Sensor
- E – Air Sensor
- F – Mains Cable
- G – Earth
- H – Main PCB
- I – Controls PCB
- M – Motor
- R – Resistor

All wires must be connected so any movement of the product does not cause a short circuit.

IMPORTANT: The wires in this mains lead are coloured in accordance with the following code:

- BROWN: LIVE – ‘L’**
- BLUE: NEUTRAL – ‘N’**
- BLACK: PILOT WIRE**
- GREEN & YELLOW: EARTH – ‘E’**

Pilot Wire Connection

The BLACK control wire is designed to carry a signal from ‘slot in’ or ‘wall mounted’ Dimplex programmers. If, however a programmer is not being used, the pilot wire should be isolated in accordance with the current IEE Wiring Regulations.

IMPORTANT – DO NOT connect the BLACK pilot wire to earth.

Care should be taken with the installation of the pilot wire(s) as when switching to background (set back) they become energised at 240V although only at a current of less than 100mA. In every case a suitable means of isolation must be provided for the pilot wire and marked to indicate that two sources of supply may be present at the heater. Where pilot wires are installed separately from the heater final sub-circuit they should be protected, double insulated and carry their own integral earth continuity conductor.

Replace the Front Cover

When the appliance is plumbed to the central heating system and wired to a suitable socket outlet, replace the front cover. Ensure the two M5 fixing bolts are replaced as shown in Fig 2. Turn on the supply to the appliance. Check the operation of the appliance.

Operation

The controls are shown in Fig 4. Press the  button to activate the appliance.

Manual Mode

In manual mode, any fan speed can be selected. Press the  button to switch between fan speeds to give the desired output. Set the desired room temperature level using the centre dial. This provides the optimum power output based on the room temperature.

During this setting the Manual Mode LED will illuminate.

Eco Mode **ECO**

Eco mode allows the appliances to take in signals from an optional plug-in timer and/or a pilot wire control system. This mode allows the appliance to operate at certain periods of the day/week using a plug-in timer or allows a number of appliances be controlled from a single control point using the pilot wire controller. During eco mode the Eco Mode LED will illuminate.

Red indicates that the appliance is operating at comfort, and green indicates the appliance is operating at setback.

Note: If there appliance stops operating and the  LED is flashing, this means that the water temperature is unsuitable for the appliance. Check the operation of the heat source and/or the circulation pump. See the Troubleshooting section for more details.

Cold start up with Fan convectors and air source heat pumps

An air source heat pump requires the buffer tank to be above 14 degrees centigrade in order to perform a defrost of the evaporator. If the outside weather conditions are cold it is essential that the buffer tank must be brought up to temperature before gradually opening up the heating circuits. If the heating circuits are opened too soon there is a risk that the buffer tank temperature will be depleted too low and the heat pump will be unable to perform a defrost.

Troubleshooting

Insufficient heat output from the heat exchanger may be caused by:

- Airlock in the heat exchanger – Isolate from electrical supply, remove the front cover, and bleed the appliance as per the Water Connection section.
- Water temperature too low – the boiler or heat pump thermostat may need increasing.
- Insufficient flow of the hot water circulating through the radiators – rebalance by closing back lockshield valves on radiators to increase water flow through the appliance.
- Dirty heat exchanger.

Cleaning and User Maintenance

WARNING: DISCONNECT POWER SUPPLY before carrying out any cleaning or maintenance.

General cleaning

External appearance can be maintained by wiping occasionally with a damp cloth; for stain removal, weak soap solution can be applied, then wipe dry.

Internal cleaning and maintenance

From time to time it may be necessary to remove the front from the unit so that the interior of the heater and the heater compartment can be cleared of any dust or fluff. To remove, unscrew the two fixing screws and withdraw the front and gently remove dust with a soft brush and/or a vacuum cleaner, taking care not to damage the fan or heat exchanger.

After Sales Service

Your product is guaranteed for one year from the date of purchase. Within this period, we undertake to repair or exchange this product free of charge provided it has been installed and operated in accordance with these instructions. Should you require after sales service or should you need to purchase any spares, please contact the retailer from whom the appliance was purchased or contact the service number relevant to your country on the warranty card. Please do not return a faulty product to us in the first instance as this may result in the loss or damage and delay in providing you with a satisfactory service.

Please retain your receipt as proof of purchase.

Wichtige Anmerkung zur Sicherheit

Die Lufteinlass- und Auslassgitter **DÜRFEN WEDER VERDECKT NOCH BLOCKIERT WERDEN.**

WICHTIG – Vor der Durchführung von **Wartungsarbeiten vom Netz trennen.**

DIESES GERÄT MUSS GEERDET WERDEN

Dieses Heizgerät muss **unmittelbar über oder unter einer fest installierten Steckdose angebracht werden.** Brennbare Stoffe wie Vorhänge oder sonstige Raumausstattungen von der Vorderseite, den Seitenflächen und der Rückwand des Heizgeräts fern halten.

Das Heizgerät darf **NICHT in unmittelbarer Nähe zu einem Bad, einer Dusche oder einem Schwimmbecken verwendet werden.**

Das Heizgerät darf **NICHT in stark staubbelasteten Bereichen verwendet werden.**

Dieses Gerät ist nicht für Kinder oder Personen ohne Hilfestellung oder Beaufsichtigung einer dritten Person geeignet, wenn die sichere Benutzung des Geräts aufgrund der körperlichen oder geistigen Verfassung oder wegen verminderter Wahrnehmung nicht möglich ist. Kinder sind zu beaufsichtigen, um sicherzustellen, dass sie nicht mit dem Gerät spielen.

 Am Heizgerät ist ein Warnsymbol angebracht. Dieses weist darauf hin, dass das Gerät nicht verdeckt werden darf.

Die Bedienungsanleitung gehört zum Gerät und muss gut aufbewahrt werden. Bei Besitzwechsel ist die Bedienungsanleitung an den neuen Besitzer zu übergeben.

WICHTIG – Wenn das Netzkabel dieses Geräts beschädigt ist, muss es vom Hersteller oder einer Kundendienstvertretung oder einer vergleichbar qualifizierten Person ausgetauscht werden, um Gefahrenquellen auszuschalten.

Es ist stets auf sachgemäße Handhabung zu achten.

Beim Modell SmartRad handelt es sich um einen intelligenten Konvektor, der für den Anschluss an eine zentrale Heizungsanlage in Privat- und Geschäftshäusern vorgesehen ist. Der Konvektor wurde für den Einsatz im Kombination mit Dimplex Wärmepumpen optimiert, funktioniert aber auch hervorragend an Zentralheizungen mit herkömmlicher Öl- oder Gasfeuerung.

Abb. 1 zeigt einige Leistungsmerkmale des Geräts

- (a) Ansprechende Front
- (b) Thermostat-/Gebläse-Einstellung
- (c) Metall-Jalousieauslass
- (d) 1 m langes Kabel

Zur optimalen Belüftung müssen bei der Planung die Größe des Gebläsekonvektors und der Heizungsanlage berücksichtigt werden. Folgende Faktoren spielen dabei eine wichtige Rolle:

- Diese Geräte dürfen nur bei Zentralheizungen mit geschlossenem Regelkreis verwendet werden, die als Zweirohrsysteme angeschlossen sind.
- Die Geräte müssen richtig dimensioniert werden, um den Wärmeverlusten im Raum gerecht zu werden. Für Küchen, Wohnzimmer usw. sollte eine mittlere Gebläsestufe und für Schlafzimmer eher eine niedrige Gebläsestufe eingestellt werden.

Installationsanleitung

Gerät auspacken

Die gesamte Verpackung vom Gerät abnehmen. Die vier Befestigungsschrauben unten am Gerät abschrauben (siehe Abb. 2), um die Front abnehmen zu können. Die Front beiseite legen, um eine Beschädigung während der Installationsarbeiten zu vermeiden.

Wandmontage

Anhand der Angaben in Abb. 3 an einer geeigneten stabilen Wand vier Bohrungen kennzeichnen und herstellen. Die (mitgelieferten) Dübel in die Bohrungen einsetzen. Die beiden oberen Schrauben fast bis zum Anschlag festschrauben. Das Gerät in diese oberen Schrauben einhängen. Mit den beiden unteren Schrauben fixieren. Nun die oberen Schrauben ganz festziehen. Bei Trockenbauwänden geeignete Wanddübel (nicht mitgeliefert) verwenden und wie oben erläutert vorgehen. Um die Übertragung von Störgeräuschen zu verhindern, ist das Gerät fest an der Wand zu montieren.

Wasseranschluss

Die Heizanlage sollte das Gerät mit warmem Wasser versorgen können. Folgende Punkte sind daher zu beachten

- Die Rohrleitungen müssen einen Durchmesser von mindestens 15 mm aufweisen
- Die Geräte sind für die Installation an Rohrleitungen mit Mikrobohrungen nicht geeignet
- Die Geräte sind für die Installation an Einrohrsystemen nicht geeignet.
- Falls das Gerät an eine Anlage mit weiteren Wärme abstrahlenden Vorrichtungen installiert wird, ist ein separater Kreislauf für die Geräte vorzusehen, um für einen ausreichenden Wasserdurchfluss zu sorgen.
- Für eine optimale Klimaleistung des Geräts ist eine genaue Einstellung der gesamten Anlage erforderlich.

Allgemeines

| |  | SRX180 | SRX140 | SRX120 | SRX80 |
|----------------------------|---|-------------|-------------|-------------|-------------|
| Heizleistung* (kW) | 2 | 1800 | 1400 | 1200 | 800 |
| Abmessungen L x H x T (mm) | | 911x500x145 | 740x500x145 | 670x500x145 | 503x500x145 |
| Leistungsaufnahme (W) | 3 | 50-53 | 56-60 | 43-47 | 26-27 |
| | 2 | 33-35 | 36-40 | 29-32 | 19-20 |
| | 1 | 23-24 | 24-26 | 20-22 | 16-17 |
| Luftdurchströmung (m³/h) | 3 | 540 | 410 | 345 | 228 |
| | 2 | 300 | 225 | 190 | 125 |
| | 1 | 160 | 120 | 100 | 60 |
| Lärmpegel auf 1 m dB(A) | 3 | 47 | 47 | 47 | 47 |
| | 2 | 38 | 38 | 38 | 38 |
| | 1 | 27 | 27 | 27 | 27 |
| Spannung (V) | | ~230-240 | ~230-240 | ~230-240 | ~230-240 |

* Nennleistung bei 45 °C und mittlerer Gebläsestufe.

Wenn das Gerät an der Wand montiert ist, können die Rohre von der Zentralheizung wie in Abb. 6 gezeigt angeschlossen werden. Die Verlegung der Wasserleitungen zum Gerät ist über den Boden oder in der Wand möglich. Das Gerät wird mit einer 15 mm Kupferleitung geliefert. Falls für die Installation Gegendruckventile erforderlich sind, können diese an den Rohrleitungen in Gerätenähe angebracht werden. Vor dem Befüllen der Zentralheizung müssen alle Rohrverbindungen auf Dichtheit geprüft werden. Zentralheizung befüllen und auf Undichtheiten prüfen. Als Hilfe bei der Inbetriebnahme ist das Gerät mit einem Entlüftungsventil ausgestattet (siehe Abb. 3). Um die Luft aus der Anlage abzulassen, muss das Ventil geöffnet werden. Die Umwälzpumpe starten und gegebenenfalls erneut entlüften.

Für den Rohranschluss am Gerät gibt es mehrere Möglichkeiten. Weiteres ist Abb. 6 zu entnehmen.

Maximalbedingungen für den Wasserzulauf sind 85 °C und 10 bar.

Stromanschluss

Vor dem Anschluss an die elektrische Versorgung müssen alle Rohrverbindungen auf Dichtheit geprüft sein und das Gerät muss trocken sein.

WARNUNG: DIESES GERÄT MUSS GEERDET WERDEN

Das Heizgerät darf nur an eine Wechselstromversorgung (abgekürzt AC) angeschlossen werden. Die auf dem Heizgerät angegebene Spannung muss mit der Versorgungsspannung übereinstimmen.

Dieses Gerät ist von einem zugelassenen Elektriker zu installieren. Dabei sind die derzeit gültigen IEE-Verkabelungsvorschriften sowie die jeweils geltenden Bauvorschriften streng zu befolgen.

Vor Installationsarbeiten ist dafür zu sorgen, dass die Stromversorgung auf der jeweiligen Zuleitung abgeschaltet ist. Zum Elektroanschluss wird mit dem Gerät 1 m Elektrokabel (4 x 0,75 mm²) geliefert. Mit dem Kabel kann das Heizgerät über einen geeigneten Schaltkasten fest an die elektrische Versorgung des Gebäudes angeschlossen werden. Die elektrische Versorgung zum Heizgerät muss über einen zweipoligen Trennschalter verfügen, bei dem die Kontakte mindestens 3 mm Abstand zueinander haben.

Einzelheiten sind dem Schaltplan in Abb. 5 zu entnehmen.

- A – Wasserschlange
- B – Zeitschaltmodul (optional)
- C – Kondensator (nur bei Modell SRX180)
- D – Wassersensor
- E – Luftsensoren
- F – Stromkabel
- G – Masse
- H – Hauptplatine
- I – Steuerplatine
- M – Motor
- R – Widerstand

Sämtliche Kabel müssen so angeschlossen werden, dass durch eine Gerätebewegung kein Kurzschluss entsteht.

WICHTIG: Die einzelnen Leiter des Netzkabels sind folgendermaßen farblich gekennzeichnet:

BRAUN: PHASE – ‚L‘

BLAU: NULL – ‚N‘

SCHWARZ: STEUERLEITUNG

GRÜN/GELB: ERDE – ‚E‘

Steuerleitungsanschluss

Die SCHWARZE Steuerleitung ist für „einsteckbare“ oder „wandmontierte“ Dimplex-Programmiergeräte vorgesehen. Wird jedoch kein Programmiergerät verwendet, muss die Steuerleitung unter Beachtung der geltenden IEE Verkabelungsvorschriften mit einer Trennvorrichtung versehen werden.

WICHTIG – Die SCHWARZE Steuerleitung **NICHT** an Masse legen.

Bei der Installation der Steuerleitung(en) ist Vorsicht geboten, denn beim Umschalten auf gesteuerten Betrieb (Absenkung) liegen an dieser Leitung 240 V Spannung an, allerdings nur ein geringer Strom von unter 100 mA. Es muss auf jeden Fall eine geeignete Trennvorrichtung für die Steuerleitung vorgesehen werden. Die Kennzeichnung der Vorrichtung muss deutlich darauf hinweisen, dass am Heizgerät unter Umständen zwei Spannungsquellen anliegen. Falls die Steuerleitungen vom endgültigen Schaltkreis des Heizgeräts getrennt angeschlossen werden, müssen diese geschützt und doppelt isoliert werden. Außerdem müssen sie über eigene Erdungsleiter verfügen.

Front wieder anbringen

Wenn das Gerät mit der Zentralheizung verbunden ist und an eine geeignete Steckdose angeschlossen wurde, kann die Front wieder angebracht werden. Die beiden M5 Schrauben wieder anbringen, siehe Abb. 2. Die Stromversorgung zum Gerät einschalten. Das Gerät auf korrekten Betrieb prüfen.

Bedienung

Die Bedienelemente sind in Abb. 4 abgebildet. Zum Einschalten die Taste  drücken.

Manueller Betrieb

Im manuellen Betrieb kann jede Lüfterdrehzahl gewählt werden. Die Taste  drücken, um die Lüfterdrehzahl auf die jeweils gewünschte Leistung umzustellen. Mit dem mittleren Regler die gewünschte Raumtemperatur einstellen. Dadurch wird die optimale Heizleistung abhängig von der Raumtemperatur sicher gestellt.

Bei dieser Einstellung leuchtet die LED für den manuellen Betrieb auf.

Öko-Betrieb **ECO**

Im Öko-Betrieb nimmt das Gerät Signale von einem optionalen Nachrüsttimer bzw. von einer Steuerung über die Steuerleitung entgegen. Dabei wird das Gerät zu bestimmten Tages-/Wochenzeiten von dem Nachrüsttimer zu- und abgeschaltet, und über die Steuerung lassen sich mehrere Geräte zentral ansteuern. Im Öko-Betrieb leuchtet die Öko-Betriebs-LED.

Rot bedeutet, dass das Gerät im Komfortbetrieb arbeitet, grün steht für abgesenkten Betrieb.

Hinweis: Falls der Betrieb des Geräts unterbrochen wird und die LED  blinkt, ist die Wassertemperatur für das Gerät nicht geeignet. In diesem Fall ist der korrekte Betrieb der Wärmequelle bzw. der Umwälzpumpe zu prüfen. Weitere Hinweise entnehmen Sie bitte dem Kapitel Fehlerdiagnose.

Kaltstart mit Gebläsekonvektoren und Luft-Wärmepumpen

Bei Betrieb einer Luft-Wärmepumpe muss der Speichertank eine Temperatur über 14 Grad Celsius besitzen, damit das Entfrosten des Verdampfers möglich ist. Bei zu kalten Außentemperaturen muss der Speichertank auf jeden Fall auf diese Temperatur gebracht werden, bevor die Ventile zum Heizungskreis allmählich geöffnet werden können. Werden die Heizungskreisventile zu plötzlich geöffnet, besteht die Gefahr, dass die Speichertanktemperatur zu stark absinkt und die Wärmepumpe keine Entfrostung mehr durchführen kann.

Fehlerdiagnose

Eine unzureichende Wärmeabgabe des Wärmetauschers kann folgende Ursachen haben:

- Lufteinschluss im Wärmetauscher – Von der elektrischen Versorgung trennen, die Front abnehmen und das Gerät gemäß Anweisungen im Kapitel „Wasseranschluss“ entlüften.
- Wassertemperatur zu niedrig – Unter Umständen muss die Temperatur am Heizkessel- oder Wärmepumpen-Thermostat höher gestellt werden.
- Unzureichender Warmwasserdurchfluss durch die Heizkörper – Wasserdurchfluss durch das Gerät neu einstellen. Dazu die Thermostatventile an den Heizkörpern zudrehen.
- Verschmutzter Wärmetauscher.

Reinigung und Wartung

WARNUNG: Vor dem Reinigen oder Warten immer VOM STROMNETZ TRENNEN.

Reinigung allgemein

Durch gelegentliches Abwischen mit einem feuchten Tuch von außen sauber halten. Zum Beseitigen von Flecken zuerst mit einer milden Seifenlauge abwischen und anschließend trocken wischen.

Reinigung und Wartung von innen

Ab und zu muss die Gerätefront abgenommen werden, damit Staub oder Flusen innen am Heizgerät und am Einbauraum des Heizgeräts beseitigt werden können. Die beiden Befestigungsschrauben lösen und die Front vorsichtig abbauen. Mit einer weichen Bürste bzw. einem Staubsauger den Staub entfernen. Darauf achten, dass der Lüfter oder Wärmetauscher nicht beschädigt wird.

Kundenservice

Für dieses Produkt gilt eine Garantie von einem Jahr ab Kaufdatum. Innerhalb dieses Zeitraums verpflichten wir uns, Reparaturen oder einen Gerätetausch kostenlos durchzuführen, sofern gewährleistet ist, dass die vorliegenden Anweisungen bei der Installation und Bedienung beachtet wurden. Falls Sie unseren Kundendienst in Anspruch nehmen möchten oder Ersatzteile benötigen, wenden Sie sich bitte an den Fachhändler, bei dem das Gerät gekauft wurde, oder rufen Sie unter der Servicenummer an, die für Ihr Land auf der Garantiekarte angegeben ist. Fehlerhafte Geräte sollten Sie aber nicht direkt an uns zurückschicken, da es hierbei zu Verlusten, Beschädigungen oder Verzögerungen kommen und Ihr Problem nicht zufriedenstellend gelöst werden kann.

Bewahren Sie Ihre Quittung bitte als Kaufnachweis auf.

Consignes de sécurité importantes

NE PAS COUVRIR NI OBSTRUER la grille d'entrée ou de sortie d'air.

IMPORTANT – Mettre l'appareil hors tension avant toute opération d'entretien.

CET APPAREIL DOIT ÊTRE MIS À LA TERRE

Cet appareil de chauffage ne doit pas être placé juste au-dessus ou en dessous d'une prise ou d'un boîtier de connexion fixe.

Tenir les matériaux combustibles, tels que les rideaux ou les meubles, éloignés de l'appareil de chauffage.

NE PAS utiliser à proximité immédiate d'une baignoire, d'une douche ou d'une piscine.

NE PAS utiliser cet appareil de chauffage dans des endroits très poussiéreux.

Cet appareil ne doit pas être utilisé par des enfants sans surveillance ni par une personne dont les capacités physiques, sensorielles ou mentales ne lui permettent pas de le faire en toute sécurité sans assistance. Cet appareil n'est pas un jouet, ne pas laisser les enfants s'en servir sans surveillance.



L'appareil de chauffage porte le symbole d'avertissement qui indique qu'il ne doit pas être couvert.

Ce mode d'emploi va de pair avec l'appareil de chauffage et doit être conservé en lieu sûr. En cas de changement de propriétaire, le mode d'emploi doit être transmis au nouveau propriétaire.

IMPORTANT – Si le câble de cet appareil est endommagé, le faire remplacer par le fabricant ou un réparateur ou toute personne suffisamment qualifiée afin d'écartier tout risque.

S'assurer que les instructions relatives aux interventions manuelles sont bien respectées à tout moment.

Le convecteur SmartRad est un convecteur intelligent conçu pour être utilisé dans les systèmes de chauffage central des foyers et des environnements commerciaux. Ce convecteur est optimisé pour fonctionner avec la gamme Dimplex de pompes à chaleur et fonctionne efficacement dans les systèmes de chauffage central à pétrole ou à gaz standards.

Certaines des caractéristiques de l'appareil sont illustrées sur la Fig. 1.

- Panneau avant esthétique
- Thermostat/Panneau du sélecteur de ventilateur
- Grille de sortie d'air métallique
- Câble de 1 m de long

Pour garantir des performances optimales, il est important de tenir compte de la taille du ventilo-convecteur et de la conception du système de chauffage. Les éléments suivants doivent être pris en compte :

- Ces appareils ne doivent être utilisés que dans les systèmes de chauffage central à deux tuyaux en circulation fermée.
- Les appareils doivent être dimensionnés correctement pour correspondre aux exigences de la pièce en termes de perte de chaleur. Les cuisines, les pièces de vie, etc., doivent être basées sur le réglage moyen tandis que les chambres doivent être basées sur la vitesse faible.

Instructions d'installation

Déballer l'appareil

Retirer tous les emballages de l'appareil. Retirer les quatre vis de fixation au bas de l'appareil comme illustré sur la Fig. 2 pour dégager le capot avant. Mettre le capot avant de côté pour éviter tout dommage pendant l'installation.

Montage mural

À l'aide de la Fig. 3, repérer et percer quatre trous dans un mur plein adapté. Insérer les chevilles (fournies) dans tous les trous. Visser les deux vis supérieures pratiquement à fond. Suspendre l'appareil sur ces vis supérieures. Visser les deux vis inférieures pour le fixer. Serrer les vis supérieures. Pour les cloisons sèches, utiliser des chevilles adaptées (non fournies) et répéter la procédure ci-dessus. L'appareil doit être solidement monté au mur afin de minimiser l'éventualité d'une transmission sonore.

Branchement à l'eau

Le système de chauffage doit être en mesure d'alimenter l'appareil en eau chaude. Les éléments suivants doivent donc être pris en compte :

- La tuyauterie doit faire au moins 15 mm
- Les appareils ne sont pas adaptés pour être utilisés sur des tuyaux microporeux
- Les appareils ne sont pas adaptés pour être utilisés sur des systèmes à un seul tuyau.
- Lorsque l'appareil est installé dans un système contenant d'autres émetteurs, un circuit séparé pour les appareils doit être envisagé pour garantir un flux d'eau adapté.
- Pour que l'appareil fonctionne de façon optimale, un équilibrage complet du système est nécessaire.

Généralités

| | | SRX180 | SRX140 | SRX120 | SRX80 |
|------------------------------|---|-------------|-------------|-------------|-------------|
| Production calorifique* (kW) | 2 | 1800 | 1400 | 1200 | 800 |
| Dimensions L x H x P (mm) | | 911x500x145 | 740x500x145 | 670x500x145 | 503x500x145 |
| Puissance absorbée (W) | 3 | 50-53 | 56-60 | 43-47 | 26-27 |
| | 2 | 33-35 | 36-40 | 29-32 | 19-20 |
| | 1 | 23-24 | 24-26 | 20-22 | 16-17 |
| Débit d'air (m³/h) | 3 | 540 | 410 | 345 | 228 |
| | 2 | 300 | 225 | 190 | 125 |
| | 1 | 160 | 120 | 100 | 60 |
| Niveau sonore @ 1 m dB(A) | 3 | 47 | 47 | 47 | 47 |
| | 2 | 38 | 38 | 38 | 38 |
| | 1 | 27 | 27 | 27 | 27 |
| Tension (V) | | ~230-240 | ~230-240 | ~230-240 | ~230-240 |

* Puissance nominale à 45° C sur le réglage moyen du ventilateur.

Lorsque l'appareil est monté au mur, les canalisations d'eau provenant du système de chauffage central peuvent être connectées comme illustré sur la Fig. 6. Les canalisations d'eau peuvent être amenées à l'appareil via le sol ou depuis le mur. L'appareil est fourni avec une tuyauterie en cuivre de 15 mm. Si des robinets d'équilibrage sont nécessaires, ils peuvent être placés sur les tuyaux situés à proximité de l'appareil. S'assurer que tous les raccords d'eau sont bien fixés avant de remplir le système de chauffage central. Remplir le système de chauffage central et vérifier l'absence de fuites. Pour aider à la mise en service de l'appareil, celui-ci est équipé d'un robinet de purge tel qu'illustré sur la Fig 3. Ouvrir ce robinet pour évacuer l'air éventuellement présent dans le système. Démarrer la pompe de circulation et purger de nouveau si nécessaire.

L'appareil peut également accepter des tuyaux acheminés différemment, se référer à la Fig. 6 pour de plus amples informations.

Les conditions maximales d'alimentation en eau sont 85° C et 10 bars (1,0 MPa).

Branchement de l'alimentation électrique

Avant de démarrer l'alimentation électrique, il est essentiel que les connexions de plomberie aient été contrôlées par rapport aux fuites et que l'appareil soit sec.

AVERTISSEMENT : CET APPAREIL DOIT ÊTRE MIS À LA TERRE

Cet appareil de chauffage doit être utilisé en courant alternatif ~ uniquement et la tension d'alimentation du secteur doit correspondre à la tension indiquée sur l'appareil.

L'installation de cet appareil doit être effectuée par un électricien ou une personne compétente, conformément aux réglementations de l'IEE en vigueur concernant les câblages électriques et aux réglementations adéquates en matière de construction.

Avant d'entreprendre tout travail d'installation, veiller à ce que l'alimentation électrique soit débranchée de tout câblage éventuel. Cet appareil est fourni avec 1 mètre de câble flexible 4 x 0,75 mm² pour l'alimentation électrique. Le câble peut être utilisé pour raccorder l'appareil de chauffage au câblage fixe des locaux par le biais d'un boîtier de connexion adéquat. Le circuit d'alimentation relié à l'appareil de chauffage doit incorporer un interrupteur bipolaire d'isolation doté d'une séparation de contact d'au moins 3 mm.

Voir la Fig. 5 pour obtenir les détails du schéma de câblage.

- A – Serpentin d'eau
- B – Module de minuterie (en option)
- C – Condensateur (uniquement sur le modèle SRX180)
- D – Capteur d'eau
- E – Capteur d'air
- F – Câble d'alimentation
- G – Terre
- H – Carte de circuit imprimé principale
- I – Carte de circuit imprimé des commandes
- M – Moteur
- R – Résistance

Tous les câbles doivent être connectés pour que les éventuels mouvements de l'appareil ne provoquent pas de court-circuit.

IMPORTANT : Les codes couleurs des câbles de branchement sont les suivants :

MARRON : ACTIF – « L »

BLEU : NEUTRE – « N »

NOIR : CÂBLE PILOTE

VERT ET JAUNE : TERRE – « E »

Branchement du câble pilote

Le câble de commande NOIR est conçu pour porter un signal provenant des programmeurs Dimplex à insérer ou à monter au mur. Cependant, si un programmeur n'est pas utilisé, le câble pilote doit être isolé conformément aux réglementations de l'IEE en vigueur concernant le câblage.

IMPORTANT – NE PAS brancher le câble pilote NOIR à la terre.

Des précautions doivent être prises lors de l'installation du ou des câble(s) pilote(s). En effet, lorsqu'ils sont commutés au fond (point de consigne), ils sont activés à 240 V même si le courant est inférieur à 100 mA. Dans tous les cas, un moyen d'isolation adapté doit être fourni pour le câble pilote et repéré pour indiquer que deux sources d'alimentation peuvent être présentes dans l'appareil de chauffage. Lorsque des câbles pilotes sont installés à part du sous-circuit final de l'appareil de chauffage, ils doivent être protégés, doublement isolés et être porteurs de leur propre continuité de terre intégrée.

Remise en place du capot avant

Une fois que l'appareil est connecté au système de chauffage central et branché à une prise électrique adaptée, remettre en place le capot avant. S'assurer que les deux boulons de fixation M5 sont remis en place tel qu'illustré sur la Fig. 2. Activer l'alimentation de l'appareil. Vérifier le fonctionnement de l'appareil.

Fonctionnement

Les commandes sont illustrées sur la Fig 4. Appuyer sur le bouton  pour activer l'appareil.

Mode manuel

En mode manuel, n'importe quelle vitesse de ventilateur peut être sélectionnée. Appuyer sur le bouton  pour changer de vitesse de ventilateur afin de dégager la puissance désirée. Régler le niveau de température ambiante désiré à l'aide du cadran central. Ceci fournit la puissance optimale en fonction de la température ambiante.

En mode manuel, la LED du mode manuel s'allume.

Mode Éco **ECO**

Le mode Éco permet aux appareils de recevoir des signaux provenant d'une minuterie à fiches en option et/ou d'un système de commande à câble pilote. Ce mode permet à l'appareil de fonctionner à certaines périodes de la journée/semaine en utilisant une minuterie à fiches ou permet de commander un certain nombre d'appareils à partir d'un point de commande unique à l'aide du contrôleur du câble pilote. En mode Éco, la LED du mode Éco s'allume.

La couleur rouge indique que l'appareil fonctionne à un niveau confortable et la couleur verte indique que l'appareil fonctionne au point de consigne.

Remarque : Si l'appareil s'arrête de fonctionner et que la LED  clignote, cela signifie que la température de l'eau n'est pas adaptée à l'appareil. Vérifier le fonctionnement de la source de chaleur et/ou de la pompe de circulation. Se référer à la section de Dépannage pour de plus amples informations.

Démarrage à froid avec les ventilo-convecteurs et les pompes à chaleur à source d'air

Une pompe à chaleur à source d'air nécessite que la température du réservoir tampon soit supérieure à 14 degrés centigrade afin de procéder à un dégivrage de l'évaporateur. Si les conditions météorologiques extérieures sont froides, il est essentiel que le réservoir tampon soit amené à température avant de procéder à l'ouverture graduelle des circuits de chauffage. Si les circuits de chauffage sont ouverts trop tôt, la température du réservoir tampon risque de devenir trop basse et la pompe à chaleur risque de ne pas pouvoir procéder à un dégivrage.

Dépannage.

Une sortie calorifique insuffisante de l'échangeur de chaleur peut être provoquée par :

- Bouchon d'air dans l'échangeur de chaleur – isoler de l'alimentation électrique, déposer le capot avant et purger l'appareil conformément à la section Branchement à l'eau.
- Température d'eau trop basse – il se peut que le thermostat de la chaudière ou de la pompe à chaleur doive être monté.
- Flux d'eau chaude insuffisant en circulation dans les radiateurs – rééquilibrer en fermant les robinets à cache-entrée arrière sur les radiateurs afin d'accroître le flux d'eau dans l'appareil.
- Échangeur de chaleur sale.

Nettoyage et entretien utilisateur

AVERTISSEMENT : DÉCONNECTER L'ALIMENTATION SECTEUR avant d'effectuer toute opération de nettoyage ou d'entretien.

Nettoyage général

L'aspect extérieur de l'appareil peut être entretenu en essuyant ce dernier de temps à autre avec un chiffon humide ; pour éliminer les taches, appliquer une solution légèrement savonneuse et essuyer.

Nettoyage et entretien internes

De temps à autre, il peut être nécessaire de retirer la partie avant afin que l'intérieur de l'appareil de chauffage et le compartiment de l'appareil puissent être nettoyés pour éliminer toute accumulation de poussière ou de peluches. Pour la retirer, dévisser les deux vis de fixation et dégager la partie avant. Enlever délicatement la poussière à l'aide d'une brosse douce et/ou d'un aspirateur en veillant à ne pas endommager le ventilateur ou l'échangeur de chaleur.

Service après-vente

L'appareil est garanti un an à compter de la date d'achat. Nous nous engageons pendant cette période à réparer ou échanger gratuitement cet appareil s'il a été installé et utilisé conformément à ces instructions. Pour solliciter le service après-vente ou se procurer des pièces détachées, contacter le vendeur du produit ou le service d'assistance du pays désiré au numéro indiqué sur le bon de garantie. Ne pas retourner un appareil défectueux sans notre accord préalable car il risquerait de se perdre ou de subir des dommages en conséquence de quoi le délai requis pour offrir un service satisfaisant à l'utilisateur en serait inévitablement affecté.

Conserver soigneusement la facture comme preuve d'achat.

Belangrijke veiligheidsvoorschriften

Het luchtinlaat- en uitlaatrooster mogen **NIET WORDEN AFGEDEKT OF GEBLOKKEERD**.

BELANGRIJK – Haal de stekker uit het stopcontact voordat u onderhoud gaat uitvoeren.

DIT APPARAAT MOET WORDEN GEAARD

Plaats deze verwarmers niet pal boven of onder een vast stopcontact of aansluitkast.

Zorg dat er geen ontvlambaar materiaal, zoals gordijnen en andere (meubel-) stoffen in de buurt van de voor-, zij- of achterkant van de kachel kunnen komen.

NIET gebruiken in de onmiddellijke nabijheid van een bad, douche of zwembad.

Deze verwarmers **NIET** gebruiken op een zeer stoffige locatie.

Het apparaat mag niet zonder hulp of toezicht worden gebruikt door kinderen of andere personen met lichamelijke, zintuiglijke of geestelijke beperkingen die tot onveilig gebruik kunnen leiden. Let erop dat kinderen niet met het apparaat spelen.



De verwarming draagt het waarschuwings- symbool dat aangeeft dat het niet moet worden afgedekt.

De gebruiksaanwijzing hoort bij het apparaat en moet op een veilige plaats worden bewaard. Als het apparaat overgaat naar een andere eigenaar, dan moet de gebruiksaanwijzing meegeleverd worden.

BELANGRIJK – Als het netsnoer is beschadigd, moet dit voor de veiligheid door de fabrikant, het servicebedrijf of een erkende monteur worden vervangen.

Zorg dat de instructies voor het uitvoeren van procedures altijd worden aangehouden.

De SmartRad convector is een intelligente convector die is ontwikkeld voor gebruik in centrale verwarmingssystemen in huizen en commerciële omgevingen. De convector is geoptimaliseerd om te werken in combinatie met de Dimplex-serie warmtepompen en werkt ook goed op standaard olie- of gasgestookte centrale verwarmingssystemen.

Een aantal van de functies van de kachel zijn aangegeven in Afb. 1.

- Esthetisch Voorpaneel
- Thermostaat/ Ventilatorselectorpaneel
- Metalen luchtuitlaatrooster
- 1m lange kabel

Om een optimale werking te garanderen, moet u letten op de grootte van de ventilatorconvector en het ontwerp van het verwarmingssysteem. U dient op het volgende te letten:

- Deze apparaten mogen alleen in centrale verwarmingssystemen met een gesloten circulatie met twee leidingen worden gebruikt.
- Apparaten dienen de juiste afmeting te hebben voor de warmteverlieseisen van de kamer. Keukens, woonkamers etc. dienen te worden afgestemd op de gemiddelde instelling, terwijl slaapkamers op de lage snelheid dienen te worden gebaseerd.

Installatievoorschriften

Haal het apparaat uit de verpakking

Verwijder alle verpakkingsmateriaal van het apparaat. Haal de vier bevestigingsschroeven aan de onderkant van het apparaat eruit zoals is afgebeeld in Afb. 2 om de voorkap los te maken. Plaats de voorkap naar een kant om beschadiging tijdens de installatie te voorkomen.

Wandmontage

Markeer en boor vier gaten in een geschikte stevige wand met behulp van Afb. 3. Plaats de wandpluggen (meegeleverd) in de gaten. Schroef de bovenste twee schroeven bijna halverwege in. Hang het apparaat op aan deze bovenste schroeven. Schroef de onderste twee schroeven om het apparaat vast te zetten. Draai de bovenste twee schroeven vast. Voor droge wanden dient u geschikte wandpluggen te gebruiken (niet meegeleverd) en het bovenstaande te herhalen. Het apparaat dient stevig te zijn bevestigd aan de wand om de kans op lawaai te minimaliseren.

Wateraansluiting

Het verwarmingssysteem dient heet water aan het apparaat te kunnen leveren. Daarom moet er op het volgende worden gelet:

- Het minimale leidingwerk dient 15mm te zijn.
- Apparaten zijn niet geschikt om te gebruiken op microbore leidingen.
- Apparaten zijn niet geschikt om te gebruiken op systemen met één leiding.
- Als het systeem is aangesloten op een systeem met andere bronnen, dan dient een aparte groep te worden gemaakt voor de apparaten om ervoor te zorgen dat er voldoende water doorheen stroomt.
- Voor een optimale werking van het apparaat dient het gehele systeem in balans te zijn.

Algemene informatie

| | | SRX180 | SRX140 | SRX120 | SRX80 |
|---------------------------|---|-------------|-------------|-------------|-------------|
| Warmteafgifte* (kW) | 2 | 1800 | 1400 | 1200 | 800 |
| Afmetingen L x H x B (mm) | | 911x500x145 | 740x500x145 | 670x500x145 | 503x500x145 |
| Stroomtoevoer (W) | 3 | 50-53 | 56-60 | 43-47 | 26-27 |
| | 2 | 33-35 | 36-40 | 29-32 | 19-20 |
| | 1 | 23-24 | 24-26 | 20-22 | 16-17 |
| Luchtstroomwaarde (m³/u) | 3 | 540 | 410 | 345 | 228 |
| | 2 | 300 | 225 | 190 | 125 |
| | 1 | 160 | 120 | 100 | 60 |
| Geluidsniveau @ 1m dB(A) | 3 | 47 | 47 | 47 | 47 |
| | 2 | 38 | 38 | 38 | 38 |
| | 1 | 27 | 27 | 27 | 27 |
| Voltage (V) | | ~230-240 | ~230-240 | ~230-240 | ~230-240 |

* Vermogen op 45°C op gemiddelde ventilatorinstelling.

Als het apparaat aan de wand is bevestigd, kunnen waterleidingen van het centrale verwarmingssysteem worden aangesloten zoals afgebeeld in Afb. 6. De waterleidingen kunnen naar het apparaat worden geleid via de vloer of vanaf de wand. Het apparaat is uitgerust met een 15 mm koperen leiding. Als balanskleppen nodig zijn, dan kunnen deze direct worden geplaatst op het leidingwerk dicht bij het apparaat. Zorg ervoor dat alle waterfittingen stevig vast zitten voordat u het centrale verwarmingssysteem vult. Vul het centrale verwarmingssysteem en controleer op lekken. Voor inbedrijfstelling is het apparaat uitgerust met ontluichtingskleppen zoals afgebeeld in Afb. 3. Open deze klep om het systeem van enige lucht te ontdoen. Start de circulatiepomp en ontluicht opnieuw als dat nodig is.

Op het apparaat kunnen ook leidingen worden aangesloten via een aantal andere routes, raadpleeg voor meer informatie Afb. 6.

Maximumwaarden voor watertoevoer zijn 85°C en 10 bar (1.0MPa).

Aansluiting stroomvoorziening

Voor het starten van de elektrische verbinding is het essentieel dat de sanitairansluitingen zijn gecontroleerd op lekken en dat het apparaat droog is.

WAARSCHUWING: DIT APPARAAT MOET WORDEN GEAARD

Deze kachel mag alleen met wisselstroom worden gebruikt en de voedingsspanning moet overeenkomen met de op de kachel aangegeven spanning.

De installatie van dit apparaat moet worden uitgevoerd door een bevoegde elektricien of andere aangewezen persoon en in strikte overeenstemming zijn met de actuele IEE-regelgeving voor elektrische aansluitingen en de van toepassing zijnde bouwvoorschriften.

Voordat u installatiewerkzaamheden uitvoert, moet u controleren of de stroomvoorziening aan de desbetreffende bedrading is verbroken. Het apparaat is uitgerust met 1 meter flexibele kabel met afmeting 4 x 0,75mm² voor elektrische aansluiting. De kabel kan worden gebruikt om de kachel aan te sluiten op de vaste bedrading van het gebouw via een geschikte aansluitdoos. De voedingsschakeling naar de kachel moet een dubbele pool bevatten die de schakelaar isoleert met een contactscheiding van ten minste 3 mm.

Zie Afb. 5 voor informatie over het bedradingsschema.

- A – Waterveer
- B – Timermodule (optioneel)
- C – Condensator (uitsluitend model SRX180)
- D – Watersensor
- E – Luchtsensor
- F – Netsnoer
- G – Aarding
- H – Hoofd PCB
- I – Regelknoppen PCB
- M – Motor
- R – Weerstand

Alle bedrading moet zo worden aangesloten dat een beweging van het product niet leidt tot kortsluiting.

BELANGRIJK: De kleur van de draden in dit netsnoer is op de volgende manier gecodeerd:

BRUIN: ONDER SPANNING – ‘L’

BLUE: NEUTRAAL – ‘N’

ZWART: STUURDRAAD

GROEN & GEEL: AARDE – ‘E’

Aansluiting stuurdraad

De ZWARTE regelbedrading is ontwikkeld om een signaal over te brengen van ‘sleuf’ of ‘wandgemonteerde’ Dimplex-programmeertoestellen. Als een programmeertoestel echter niet wordt gebruikt, dan dient de stuurdraad te worden geïsoleerd volgens de huidige IEE-bedravingsregulering.

BELANGRIJK – SLUIT de ZWARTE stuurdraad NIET aan op de aarding.

U dient er bij de installatie van de stuurdraad(en) erop te letten dat als u ze naar de achtergrond schakelt (terug zet) ze onder 240V komen te staan, maar alleen bij stroom van minder dan 100mA. U dient in elk geval een geschikte mate van isolatie te voorzien voor de stuurdraad en aan te geven dat er twee voorzieningsbronnen in de verwarming aanwezig zijn. Als stuurdraden apart van het subcircuit van de verwarming worden geïnstalleerd, dan dienen deze te worden beschermd, dubbel geïsoleerd en hun eigen integrale aardingscontinuïteitgeleider te dragen.

Breng de voorkap weer aan

Als het toestel is aangesloten op het centrale verwarmingssysteem en uitgerust met een geschikte aansluitdoos, dan dient u de voorkap terug te plaatsen. Zorg ervoor dat de twee M5-fixatiebouten zijn teruggeplaatst zoals afgebeeld in Afb. 2. Zet de toevoer naar het toestel aan. Controleer de werking van het apparaat.

Bediening

De regelknoppen staan afgebeeld in Afb 4. Druk op de toets  om het toestel te activeren.

Handbedieningsstand

In handbedieningsstand kan elke ventilatorsnelheid worden geselecteerd. Druk op de  toets om te schakelen tussen de gewenste ventilatorsnelheid -instelling. Stel het niveau van de gewenste kamertemperatuur in met de middenknop. Dit zorgt voor een optimale stroomafgifte gebaseerd op de kamertemperatuur.

Tijdens deze instelling zal de LED van de handbedieningsstand oplichten.

Ecostand **ECO**

Met de Ecostand kan het apparaat signalen ontvangen van een optionele insteektimer en/of een regelsysteem stuurdraad. Met deze stand kan het apparaat op bepaalde perioden van de dag/week werken met een insteektimer of kunnen een aantal apparaten worden bestuurd vanaf één enkel besturingspunt met een stuurdraadcontroller. Tijdens ecostand zal de LED van de ecostand branden.

Rood geeft aan dat het apparaat in de comfortstand werkt en groen geeft aan dat het apparaat op de verminderde stroomstand werkt.

Opmerking: Als het apparaat stopt met werken en de  LED begint te knipperen, betekent dit dat de watertemperatuur niet geschikt is voor het apparaat. Controleer de werking van de warmtebron en/of circulatiepomp. Zie het hoofdstuk Problemen oplossen voor meer informatie.

Koude opstart met Ventilatorconvectors en luchtbron warmtepompen

Voor een luchtbron warmtebron dient de buffertank boven de 14 graden Celsius te zijn om de verdamper te kunnen ontdooien. Als de buitentemperatuur koud is, dient de buffertank op temperatuur worden gebracht voordat de warmtecircuits geleidelijk worden geopend. Als de warmtecircuits te snel worden geopend, bestaat er een risico dat de temperatuur van de buffertank te snel wordt uitgeput en de warmtepomp niet in staat is om te kunnen ontdooien.

Problemen oplossen

Onvoldoende warmteafgifte van de warmtewisselaar kan worden veroorzaakt door:

- Een luchtbel in de warmtewisselaar – haal het apparaat van de elektrische voorziening, verwijder de voorkap en ontlucht het apparaat via het waterverbindingstuk.
- Watertemperatuur is te laag – de boiler of de thermostaat van de warmtepomp dient wellicht te worden verhoogd.
- Onvoldoende stroming van warmwatercirculatie door de radiatoren – breng weer in balans door de vergrendelkleppen aan de achterkant op de radiatoren dicht te draaien om de waterstroming door het apparaat te verhogen.
- Vuile warmtewisselaar.

Reiniging en gebruikersonderhoud

WAARSCHUWING: SCHAKEL NETVOEDING UIT alvorens onderhoud uit te voeren en het apparaat te reinigen.

Algemene reiniging

De buitenkant kan worden onderhouden door hem af en toe af te nemen met een vochtig doekje; verwijder vlekken met een mild zeepsopje en wrijf het oppervlak na reiniging droog.

Interne reiniging en onderhoud

Het kan van tijd tot tijd nodig zijn om de voorkap van de kachel te verwijderen zodat het interieur van de kachel en het kachelcompartiment kunnen worden gereinigd van opgebouwd stof of pluisjes. Om deze eraf te halen dient u de twee fixatieschroeven los te draaien en de voorkap voorzichtig af te halen om de stof met een zachte borstel en/of een stofzuiger te reinigen. Zorg er daarbij voor dat u de ventilator of warmtewisselaar niet beschadigt.

Klantenservice

De garantie voor uw product is vanaf de aankoopdatum één jaar geldig. In deze periode, repareren of vervangen wij dit product zonder hiervoor kosten te berekenen, op voorwaarde dat het apparaat volgens deze instructies is geïnstalleerd en wordt gebruikt. Als u service nodig hebt, of als u reserveonderdelen wilt aanschaffen, neem dan contact op met de winkel waar u het apparaat hebt gekocht, of bel het servicenummer voor uw land dat op het garantiebewijs staat. Stuur een defect product niet onmiddellijk naar ons terug. Dit kan verlies of beschadiging ervan veroorzaken, of tot vertraging leiden bij het verlenen van een bevredigende service.

Bewaar de bon als bewijs van aankoop.

DE - Garantie

Die nachstehenden Ausführungen über Umfang der Garantie, Garantiefristen und die Anmeldung von Garantieansprüchen gelten ausschließlich für die Bundesrepublik Deutschland.

Wir räumen dem Käufer nach seiner Wahl zusätzlich zu den ihm gegen den Verkäufer ausstehenden gesetzlichen Gewährleistungsansprüchen einen Anspruch nach Maßgabe der nachfolgenden Garantieverpflichtung ein:

I. Dauer und Beginn der Garantie

1. Grundsätzlich wird für jedes im Haushalt eingesetzte Gerät die auf der Garantiekarte ausgezeichnete Garantiezeit gewährt.
2. Bei gewerblicher Nutzung der von der Bauart her für den Haushalt bestimmten Geräte beträgt die Garantiezeit lediglich sechs Monate.
3. Die Garantie ist mit dem Zeitpunkt der Übergabe des Gerätes wirksam.
4. Bewahren Sie die vom Verkäufer ausgefüllte Garantie-Urkunde mit der Rechnung, dem Lieferschein oder einem anderen Kaufnachweis auf.
5. Durch Garantieleistungen tritt keine Verlängerung der ursprünglichen Garantiezeit ein.
6. Garantieansprüche können nur geltend gemacht werden, wenn die Mängelrüge innerhalb von 14 Tagen nach Entdeckung des Mangels schriftlich bei uns eingeht.

II. Inhalt und Umfang der Garantie

1. Ihr Gerät wird sorgfältig geprüft. Für den Fall, daß der Garantieanspruch zu Recht besteht, entscheiden wir, auf welche Art der Schaden behoben werden soll / wird. Im Reparaturfall sorgen wir für eine fachgerechte Ausführung.
2. Bei der Einsendung zur Reparatur sind Garantie-Urkunde und Kaufnachweis beizufügen.
3. Innerhalb der ersten sechs Monate erbringen wir die Garantieleistungen ohne Berechnung von Nebenkosten (Fahrt- und Wegzeitkosten, Fracht- und Verpackungskosten).
4. Darüber hinausgehende Ansprüche, insbesondere Schadenersatzansprüche, sind ausgeschlossen, soweit eine Haftung nicht gesetzlich angeordnet ist.

III. Einschränkungen der Garantie

1. Eine Garantie besteht nicht bei Fehlern oder Mängeln, die auf folgendes zurückzuführen sind:
 - a) Reparaturen und Abänderungen, die von nicht autorisierter dritter Stelle vorgenommen werden oder wurden;
 - b) äußere Einwirkungen, zum Beispiel Transportschäden, Beschädigungen durch Stoß oder Schlag, Schäden durch Witterungseinflüsse oder sonstige Naturerscheinungen;
 - c) unsachgemäße / fehlerhafte Bedienung oder Beanspruchung;
 - d) Verwendung von ungeeigneten Reinigungsmitteln, Chemikalien usw.
2. Die Garantie erstreckt sich nicht auf leicht zerbrechliche Teile, zum Beispiel Glas, Kunststoff, Glühlampen.
3. Geringfügige Änderungen gegenüber Prospekten oder Mustern oder früher gelieferter Ware gelten nicht als Mangel. Gleiches gilt bei lediglich geringfügigen Abweichungen von der Sollbeschaffenheit, die für Wert- und Gebrauchstauglichkeit des Gerätes unerheblich ist.
4. Im Ausland gelten die von unserer jeweils zuständigen Landesvertretung herausgegebenen Garantiebedingungen.

DE - Garantie Für dieses Gerät gelten die in dem Kaufland herausgegebenen Garantiebedingungen. Einzelheiten teilt Ihnen der Händler, bei dem Sie das Gerät gekauft haben, auf Anfrage jederzeit mit. Die Inanspruchnahme von Garantieleistungen setzt die Vorlage des Kaufbeleges und die Einhaltung der Garantiefrist voraus. Der Garantieanspruch verfällt, wenn das Gerät beschädigt, nicht sachgemäß benutzt oder unbefugte Eingriffe vorgenommen wurden.

UK - Warranty The warranty conditions in the country of purchase apply to this appliance. Information can be obtained at any time from the retailer from whom the appliance was purchased. For claims under guarantee the sales receipt must be produced and the claims must be forwarded within the guarantee period. The right to claim under guarantee expires in case that the device has been damaged, used in an inappropriate way or that unauthorized manipulations have been carried out.

FR - Garantie Pour cet appareil, les garanties applicables sont celles en vigueur dans le pays où a lieu l'achat. Votre revendeur vous en communiquera à tout moment les détails sur simple demande. La revendication au droit à la garantie est assujettie à la présentation de la preuve d'achat et du respect du délai de garantie. Le droit à la garantie expire lorsque l'appareil a été endommagé, utilisé de manière inadéquate ou que des interventions ont été effectuées par des tiers.

IT - Garanzia Per questo apparecchio valgono le condizioni di garanzia pubblicate nel Paese d'acquisto. I dettagli a riguardo vengono forniti, in ogni momento, su richiesta, dal rivenditore presso il quale viene acquistato l'apparecchio. Il diritto alla prestazione di garanzia ha come premessa l'esibizione dello scontrino di acquisto e l'osservanza del termine di garanzia. Il diritto alla copertura di garanzia non sussiste, se l'apparecchio è stato danneggiato, se non è stato utilizzato a regola d'arte e sono stati effettuati su di esso interventi non autorizzati.

ES - Garantía Para este aparato tienen validez las condiciones de garantía entregadas en el país de compra. En caso de preguntas, el vendedor al que usted compró el aparato, estará en todo momento dispuesto a informarle sobre los detalles al respecto. La solicitud de prestaciones que estén incluidas en las disposiciones de garantía presupone, que usted presente el ticket de compra y que haga su solicitud en el plazo de garantía. Los derechos de garantía caducan, si el aparato se ha dañado, si se ha utilizado de manera inadecuada, o si en él se han efectuado intervenciones desautorizadas.

PT - Garantia As condições de garantia do país de compra aplicam-se a este aparelho. Pode obter informação em qualquer altura do retalhista de onde adquiriu o aparelho. Todas as reclamações ao abrigo da garantia terão de se fazer acompanhar do documento comprovativo da compra e de serem enviadas dentro do período da garantia. O direito de reclamação ao abrigo da garantia expira no caso do aparelho ter sido danificado, utilizado de forma incorrecta ou de se terem efectuado manipulações não autorizadas.

NL - Garantie Voor dit apparaat gelden de in het koopland uitgegeven garantievoorwaarden. Details deelt U uw dealer, waar U het apparaat heeft gekocht, op aanvraag altijd mee. De gebruikmaking van garantievoegingen vereist het overleggen van het koopbewijs en de nakoming van de garantietermijn. De garantieclaim vervalt, wanneer het apparaat werd beschadigd, niet juist werd gebruikt of onbevoegde ingrepen werden uitgevoerd.

DK - Garanti Apparatet er omfattet af de garantibetingelser, som er gældende i købslandet. Nærmere detaljer kan fås hos den forhandler, hvor du har købt apparatet. Der kan kun stottes ret på garantien ved forelæggelse af købskvittering og kun inden for garantiperioden. Garantien bortfalder, hvis apparatet er blevet beskadiget, anvendt forkert eller i tilfælde af uautoriseret indgreb i apparatet.

SE - Garanti För denna apparat gäller de för inköpslandet utgivna garantibestämmelserna. På förfrågan kan detaljerna i garantibestämmelserna erhållas från inköpsstället där apparaten har köpts. Om garantin tas i anspråk måste inköpskvitto kunna uppvisas inom garantitiden. Alla garantianspråk

NO - Garanti For dette apparatet gjelder kun de betingelsene som er offentliggjort i forretningen det er kjøpt. Detaljer ang. dette kan man til enhver tid få hos den fagforhandleren hvor du har kjøpt apparatet. For å ha fulle garantirettigheter må man kunne fremlegge kvitteringen og garantifristen må ikke være utløpt. Garantien gjelder ikke når apparatet er skadet, ikke er brukt etter forskriftene eller ukvalifiserte innrep er foretatt.

FI - Takuu Laitteella on ostomaassa voimassa olevat takuuehdot. Yksityiskohdat näistä ehdoista ilmoittaa sinulle kauppias, jolta olet laitteen ostanut. Takuusuorituksia voi vaatia takuuajan ollessa voimassa esittämällä ostodokumentin. Takuu ei ole voimassa, mikäli laitetta on käytetty sen ollessa vaurioitunut, sitä on käytetty väärin tai ammatitaidoton henkilö on korjannut laitetta.

PL - Gwarancja Dla tego urządzenia obowiązują warunki gwarancji wydane w kraju zakupu. W każdej chwili sprzedawca, u którego dokonano zakupu urządzenia, przekaże Państwu odpowiednią szczegółową Wykorzystanie świadczeń gwarancyjnych jest uwarunkowane przedłożeniem potwierdzenia zakupu i zachowaniem terminu gwarancji. Prawo do gwarancji przepada, gdy urządzenie zostanie uszkodzone, nieoprawnie używane lub dokonane zostaną niedozwolone manipulacje.

CZ - Záruka Pro tento přístroj jsou platné záruční podmínky, které byly vydány v zemi kupujícího. S podrobnostmi Vás kdykoliv na požádání seznámí Váš prodejce, u kterého jste přístroj zakoupili. Uznání záruky předpokládá předložení dokladu o koupi a dodržení záruční lhůty. Nárok na záruku propadá, je-li přístroj poškozený, neodborně provozovaný a nebo byly-li na něm provedeny neodborné zásahy.

LV - Garantijs Ģaī ierīci ir spēkā pirēja valstī izdotie garantijas noteikumi. Par to jūs sīkāk informācija saņemsiēt veikalā, kurā jūs do ierīci nopirkāt. Garantijas pieteikšanās jums ir nepieciešama pirkšanas kvīts. Bez tam ir svarīgi, lai garantijas termiņā nebūtu notēcijas. Garantijs netiek sniegta, ja jūs ierīci sabojājāt, ekspluatējāt neatbilstoši lietošanas instrukcijai, veicāt patvaļīgi demontāžu vai mēcinājāt padī to remontēt.

SI - Garancija Za to napravvo veljajo garancijski pogoji izdani v državi nakupa. Na vašo željo vas bo o podrobnostih kadarkoli obvestil trgovec, pri katerem ste kupili napravo. Pogoj za uveljavljanje storitev določenih v garanciji je predložitev računa in upoštevanje garancijskega roka. Pravica do garancije zapade, če je naprava poškodovana, če naprava ni bila ustrezno uporabljana ali če so bili izvedeni nepooblaščen posegi v napravo.

SK - Záruka Pre tento prístroj platia záručné podmienky vydané v krajine jeho zakúpenia. S podrobnosťami Vás na požiadanie kedykoľvek zoznámí predajca, u ktorého ste prístroj zakúpili. Nárok na záručné služby predpokladá predloženie dokladu o kúpe a dodržanie záručnej lehoty. Nárok na záruku zaniká, ak bol prístroj poškodený, neodbornou používaním alebo na ňom boli urobené neoprávnené zásahy.

LT - Garantija Ėiam prietaisui galioja pirmko dalyje ideistos garantijos slygos. Jums pasiteiravus bet kuriuo metu pardavėjas, pas kurą Jus pirkote prietaisf, informuos apie smulkmenas. Garantijos vykdymo pasinaudojimo slyga yra kasos čekio pateikimas ir garantinio termino idlaikymas. Garantinis reikalavimas pasibaigia, jeigu prietaisas sugadintas, netinkamai buvo naudotas arba buvo atlikti neleistini askidimai.

EE - Garanti Seadme kohta kehtivad selle riigi garantitingimused, kus seade on ostetud. Seadme edasimüüja annab Teile põhjalikku informatsiooni garantii üksikasjade kohta. Garantiteenuste osutamise aluseks garantiiaja jooksul on ostudokument. Garantii ei kehti, kui seade on kahjustunud, seda on kasutatud ebaosttarbiseiselt või seadet on demonteeritud.

HU - Garancia A készülékre a vásárlási országban kiadott garanciális feltételek érvényesek. Ennek részleteiről kérésre szívesen nyújt információt az a kereskedő, akitől a készüléket vásárolta. A garanciális teljesítés igénybe vételének előfeltétele a vásárlási bizonylat bemutatása és a garanciális határidő betartása. A garanciális igény nem érvényes, ha a készülék sérült, nem szakszerűen használták vagy illetéktelen beavatkozásokot végeztek rajta.

HR - Jamstvo Uvjeti jamstva koji važe u državi kupnje važe i za ovaj uređaj. Podaci se mogu dobiti u svako doba od dobavljača od kojega ste kupili proizvod. Za zahtjeve po osnovi jamstva morate priložiti račun koji ste dobili pri kupnji, a zahtjev treba podnijeti u toku trajanja jamstvenog perioda. Pravo iz jamstva isticu u slučaju da je uređaj oštećen, korišten na neodgovarajući način ili su na njemu provedene neovlaštene popravke.

GR - Εγγύηση Για την παρούσα συσκευή ισχύουν οι κανονισμοί εγγύησης του ισχύουσιν στην χώρα όπου αγοράστηκε. Λεπτομέρειες για τις παρεχόμενες υπηρεσίες της εγγύησης, μπορείτε να τις λάβετε από τον προμηθευτή της συσκευής οποιαδήποτε στιγμή του το ζητήσετε. Απαραίτητες προϋποθέσεις για την διεκδίκηση παροχών που περιλαμβάνονται στην εγγύηση είναι η απόδειξη αγοράς και η τήρηση της προθεσμίας εγγύησης. Η εγγύηση εκπίπτει εφόσον η συσκευή υπέστη βλάβη, δεν χρησιμοποιήθηκε ορθά ή έλαβαν χώρα επεμβάσεις σε αυτή από μη εξουσιοδοτημένο πρόσωπο.

BG - гаранция За настоящия уред вадат гаранционните условия, валидни за страната, в която е купен. С подробностите ще Ви запознае продавачът, от който сте купили уреда и към който Вие можете да се обърнете по всяко време. За да се предоставят гаранционни услуги, е необходимо да се представи документът за закупуване и да не е изтекъл гаранционният срок. Гаранцията се губи, ако уредът е повреден, неправилно използван или с недопустими изменения.

RU - Гарантия В отношении этого прибора действительны условия гарантии, предоставленные в стране приобретения. Более подробную информацию по вашему запросу в любое время предоставит магазин, в котором вы приобрели прибор. Для гарантийного обслуживания необходимо в течение гарантийного срока предъявить квитанцию о покупке. Гарантия утрачивает силу, если прибор был поврежден, использовался ненадлежащим образом или был подвергнут недовольным вмешательствам.

KZ Кепілдік Мынау аспапқа сатып алған мемлекетте шыққан гарантиялы шарттар жарамды. Аспапты сатып алған сатушыны сұратсаңыз, әрдайым нақтылықтарды айтып береді. Гарантиялы міндеттемені пайдалану үшін сатып алған қасалық чекі болуы және гарантиялы мерзімін өткізіп алмауы керек. Аспап сынық, дұрыс пайдаланбаған немесе арнаулы емес талдаулар өткізілген болса гарантия правосы жарамсыз.

| | | | | | | | | | | |
|---|---|--|---|--|---|--|---|---|--|---|
| 1. Warranty Card  | 2. Guarantee Period (in Years) 1 | 3. Model(s) | 4. Date of Purchase | | | | | | | |
| 5. Stamp & Signature of retailer | 6. Fault/Defect | | | | | | | | | |
| 7. Contact Number & Address <table border="0"> <tr> <td data-bbox="103 517 475 757"> DE Glen Dimplex Deutschland GmbH ewt-Kundendienst ☎ +49 (911) 1805 / 398 346 Fax. +49 (911) 1805 / 355 467 (14Ct./Min aus dem dt. Festnetz) Mobilfunkpreise koennen abweichen service@glendimplex.de </td> <td data-bbox="480 517 852 757"> UK www.dimplex.co.uk ☎ (+44) 0845 600 5111 Fax. (+44) 01489 773050 A division of the GDC Group Ltd. </td> <td data-bbox="857 517 1177 757"> NO Glen Dimplex Nordic HAVNEGATA 24, N 7500, Stjørdal, Norway. +(47) 74 82 91 00 Fax: +(47) 74 82 91 01 www.glendimplex.no email@glendimplex.no </td> <td data-bbox="1182 517 1497 757"> IT Glen-Dimplex Italia S.r.l. via delle Rose 7, 24040 Iallio (BG) ☎ 035-201042 Fax. 035-200492 info@glendimplex.it </td> </tr> <tr> <td data-bbox="103 763 475 936"> ES Glen Dimplex España S.L. C/ Bailén, 20, 4º, 2ª e-08010 BARCELONA ☎ (+34) 93.238.61.59 Fax. (+34) 932384375 </td> <td data-bbox="480 763 852 936"> NL Glen Dimplex Benelux B.V. – Netherlands Antennestraat 84 1322 AS Almere, Nederland E-mail: info@glendimplex.nl www.glendimplex.nl </td> <td data-bbox="1182 763 1497 936"> FR Glen Dimplex France ZI Petite Montagne Sud 12 rue des Cévennes 91017 EVRY - LISSES www.glendimplex-france.fr </td> </tr> </table> | | | | DE Glen Dimplex Deutschland GmbH ewt-Kundendienst ☎ +49 (911) 1805 / 398 346 Fax. +49 (911) 1805 / 355 467 (14Ct./Min aus dem dt. Festnetz) Mobilfunkpreise koennen abweichen service@glendimplex.de | UK www.dimplex.co.uk ☎ (+44) 0845 600 5111 Fax. (+44) 01489 773050 A division of the GDC Group Ltd. | NO Glen Dimplex Nordic HAVNEGATA 24, N 7500, Stjørdal, Norway. +(47) 74 82 91 00 Fax: +(47) 74 82 91 01 www.glendimplex.no email@glendimplex.no | IT Glen-Dimplex Italia S.r.l. via delle Rose 7, 24040 Iallio (BG) ☎ 035-201042 Fax. 035-200492 info@glendimplex.it | ES Glen Dimplex España S.L. C/ Bailén, 20, 4º, 2ª e-08010 BARCELONA ☎ (+34) 93.238.61.59 Fax. (+34) 932384375 | NL Glen Dimplex Benelux B.V. – Netherlands Antennestraat 84 1322 AS Almere, Nederland E-mail: info@glendimplex.nl www.glendimplex.nl | FR Glen Dimplex France ZI Petite Montagne Sud 12 rue des Cévennes 91017 EVRY - LISSES www.glendimplex-france.fr |
| DE Glen Dimplex Deutschland GmbH ewt-Kundendienst ☎ +49 (911) 1805 / 398 346 Fax. +49 (911) 1805 / 355 467 (14Ct./Min aus dem dt. Festnetz) Mobilfunkpreise koennen abweichen service@glendimplex.de | UK www.dimplex.co.uk ☎ (+44) 0845 600 5111 Fax. (+44) 01489 773050 A division of the GDC Group Ltd. | NO Glen Dimplex Nordic HAVNEGATA 24, N 7500, Stjørdal, Norway. +(47) 74 82 91 00 Fax: +(47) 74 82 91 01 www.glendimplex.no email@glendimplex.no | IT Glen-Dimplex Italia S.r.l. via delle Rose 7, 24040 Iallio (BG) ☎ 035-201042 Fax. 035-200492 info@glendimplex.it | | | | | | | |
| ES Glen Dimplex España S.L. C/ Bailén, 20, 4º, 2ª e-08010 BARCELONA ☎ (+34) 93.238.61.59 Fax. (+34) 932384375 | NL Glen Dimplex Benelux B.V. – Netherlands Antennestraat 84 1322 AS Almere, Nederland E-mail: info@glendimplex.nl www.glendimplex.nl | FR Glen Dimplex France ZI Petite Montagne Sud 12 rue des Cévennes 91017 EVRY - LISSES www.glendimplex-france.fr | | | | | | | | |

UK

1. Warranty Card
2. Guarantee Period (in Years)
3. Model(s)
4. Date of Purchase
5. Stamp & Signature of retailer
6. Fault/Defect
7. Contact Number & Address

DE

1. Garantiekarte
2. Garantiezeitraum (in Jahre)
3. Modell(e)
4. Kaufdatum
5. Stempel & Unterschrift des Einzelhändlers
6. Fehler/Defekt
7. Kontakt-Tel.-Nr. & - Anschrift

FR

1. Bon de garantie
2. Période de garantie (en années)
3. Modèle(s)
4. Date d'achat
5. Cachet et signature du vendeur
6. Anomalie/Défaut
7. Nom et adresse du contact

IT

1. Scheda di garanzia
2. Periodo di garanzia (in anni)
3. Modello(i)
4. Data di acquisto
5. Timbro e firma del rivenditore
6. Guasto/difetto
7. Indirizzo e numero di contatto

ES

1. Tarjeta de garantía
2. Período de garantía (en años)
3. Modelo(s)
4. Fecha de adquisición
5. Sello y firma del distribuidor
6. Avería/Defecto
7. Número y dirección de contacto

PT

1. Cartão de Garantia
2. Período de Garantia (em anos)
3. Modelo(s)
4. Data de Compra
5. Carimbo e Assinatura do retalhista
6. Falha/Defeito
7. Número de Contacto e Morada

NL

1. Garantiebewijs
2. Garantieperiode (in jaren)
3. Model(len)
4. Aankoopdatum
5. Stempel & Ondertekening detaillist
6. Fout/Defect
7. Telefoonnummer & Adres

DK

1. Garantikort
2. Garantiperiode (i år)
3. Model(ler)
4. Købsdato
5. Detailhandlers stempel & underskrift
6. Fejl/defekt
7. Kontaktnummer & -adresse

SE

1. Garantikort
2. Garantitid (i år)
3. Modell(er)
4. Inköpsdag
5. Återförsäljarens stämpel och underskrift
6. Fel
7. Telefonnummer och adress för kontakt

NO

1. Garantikort
2. Garantiperiode (i år)
3. Modell(er)
4. Kjøpsdato
5. Selgers stempel og signatur
6. Feil/defekt
7. Kontaktnummer og adresse

FI

1. Takuukortti
2. Takuu aika (vuosina)
3. Malli(t)
4. Ostopäivämäärä
5. Myyntiliikkeen leima ja allekirjoitus
6. Vika/vaurio
7. Yhteysnumero ja osoite

PL

1. Karta gwarancyjna
2. Okres gwarancji (w latach)
3. Model(e)
4. Data zakupu
5. Pieczęć i podpis sprzedawcy
6. Usterka
7. Telefon i adres kontaktowy

CZ

1. Záruční list
2. Záruční doba (roky)
3. Model(y)
4. Datum zakoupení
5. Razítko a podpis prodejce
6. Porucha/chyba
7. Kontaktní číslo a adresa

LV

1. Garantijas talons
2. Garantijas periods (gadi)
3. Modelis(li)
4. Legades datums
5. Mazumtirgotāja zīmogs un paraksts
6. Bojājums/defekts
7. Kontakttālrunis un adrese

SI

1. Garancijski list
2. Obdobje veljavnosti garancije (v letih)
3. Model(i)
4. Datum nakupa
5. Žig in podpis prodajalca
6. Pomanjkljivost/okvara
7. Kontaktna številka in naslov

SK

1. Záručný list
2. Záručné obdobie (v rokoch)
3. Model(y)
4. Dátum kúpy
5. Pечат & Podpis obchodníka
6. Porucha/závada
7. Kontaktné číslo & adresa

LT

1. Garantijos kortele
2. Garantijos laikotarpis (metais)
3. Modelis (modeliai)
4. Pirkimo data
5. Prekybininko antspaudas ir parašas
6. Gedimas / defektas
7. Numeris ir adresas kontaktams

EE

1. Garantikaart
2. Garantiaeg (aastates)
3. Mudel(id)
4. Ostukuupäev
5. Kaupluse tempel & allkirri
6. Viga/defekt
7. Kontaktnumber & aadress

HU

1. Garancialevél
2. Garancia idotartama (években)
3. Modell(ek)
4. Vásártás időpontja
5. Eladó bélyegzője és aláírása
6. Hiba/Hiány megnevezése
7. Értéktézési telefonszám és cím

HR

1. Jamstvena kartica
2. Jamstveni period (u godinama)
3. Model(i)
4. Datum kupnje
5. Pечат i potpis dobavljača
6. Kvar/defekt
7. Broj i adresa za kontakt

GR

1. Κάρτα εγγύησης
2. Περίοδος ισχύος της εγγύησης (έτη)
3. Μοντέλο(α)
4. Ημερομηνία αγοράς
5. Σφραγίδα και υπογραφή εμπόρου
6. Σφάλμα/Ελάττωμα
7. Αριθμός τηλεφώνου και διεύθυνση επικοινωνίας

BG

1. Гаранционна карта
2. Гаранционен период (в години)
3. Модел(и)
4. Дата на покупка
5. Печат и подпис на търговеца
6. Неизправност/Дефект
7. Адрес и телефон за контакт

RU

1. Гарантийная карта
2. Срок действия гарантии(в годах)
3. Модель (модели)
4. Дата покупки
5. Штмп и подпись озничного продавца
6. Неисправность/дефект
7. Номер контактного телефона и адрес

KZ

1. Кеңілдік картасы
2. Кеңілдік мерзімі
3. Үлгі(лер)
4. Сатылған күні
5. Сатушының мәрі мен қолтаңбасы
6. Кемістік/Ақаулық
7. Байланыс телефоны және мекен-жайы